

Wiser™



FR
Cet appareil et ses accessoires se recyclent

À DÉPOSER EN MAGASIN
OU
À DÉPOSER EN DÉCHÈTERIE

Points de collecte sur www.quefairemesdechets.fr
Privilégiez la réparation ou le don de votre appareil !

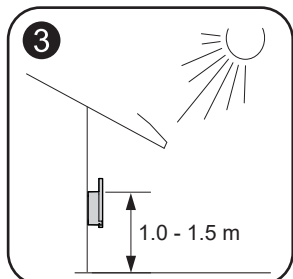
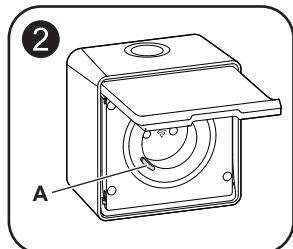
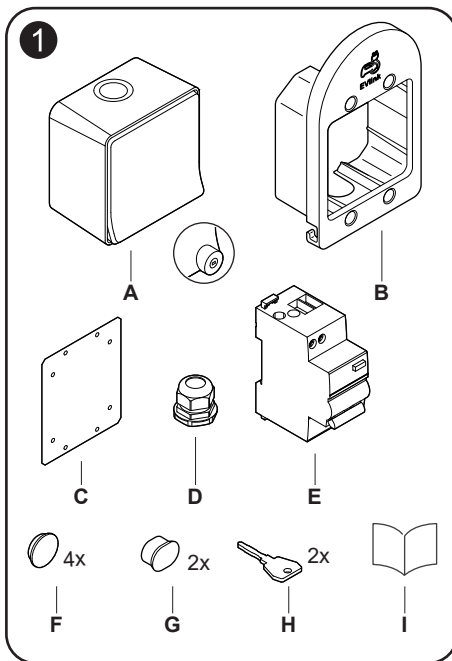

5	LED 100 W 125 μF	1500 VA	2000 VA	M 1600 VA	16 A / 8 A
	2000 W	R 3680 W	C 6 AX max. 70 μF	L 16 A cos φ = 0.6	

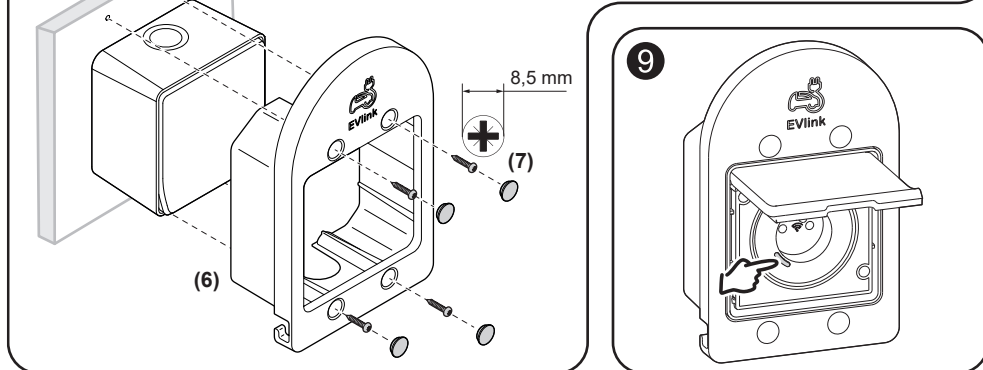
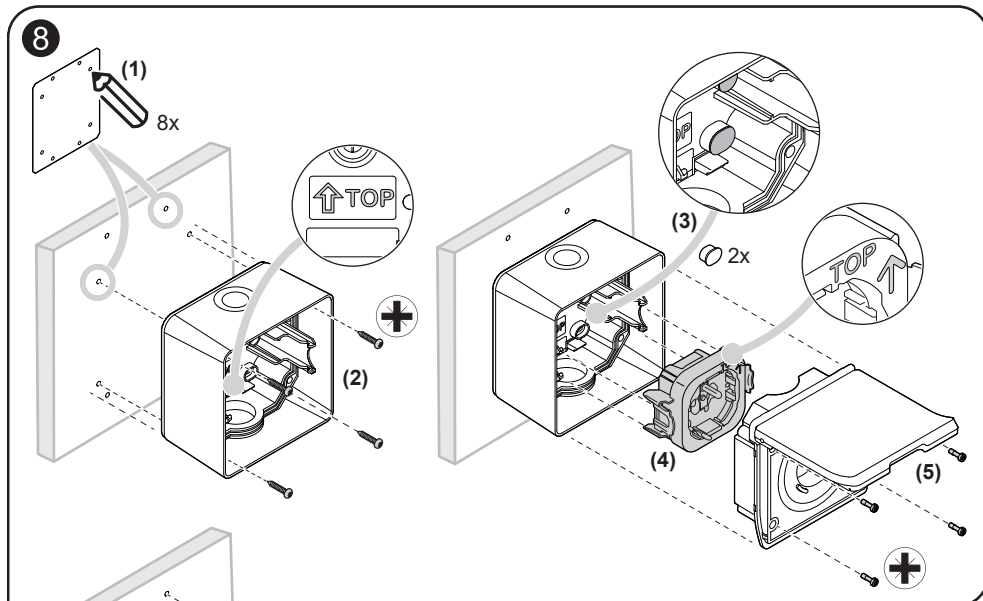
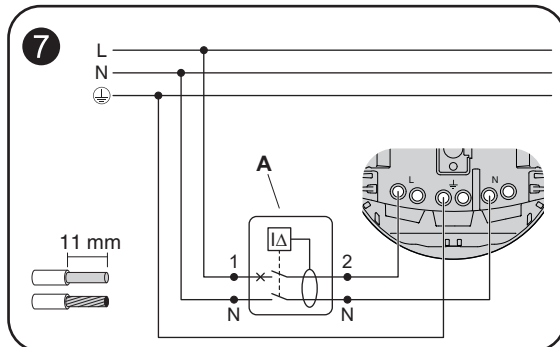
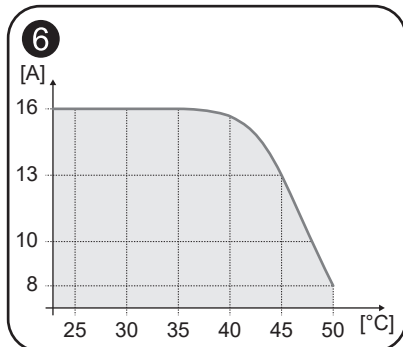

Au sujet de ce produit

La prise Mureva EVlink (ci-après dénommée **prise**) est une prise conçue pour recharger les véhicules électriques. Associée à un système Wiser, la prise peut mesurer la puissance et être commandée à distance.

CONSEIL

- Ne raccordez aucun appareil dépendant d'une alimentation électrique permanente.
- Ne mélangez pas différents types de charge dans la prise.
- N'utilisez pas de multiprises dans la prise.

La prise est équipée d'un mécanisme de protection thermique. Lorsque la prise est utilisée avec une charge élevée pendant une longue période, le mécanisme peut éteindre la prise.

1 Contenu de l'emballage

- A Prise
- B Support de câble
- C Gabarit de perçage
- D Presse-étoupe
- E Disjoncteur différentiel 30mA (Livré uniquement avec prise MUR3x016)
- F Bouchons support de câble
- G Bouchons de boîtier de montage
- H Clés (Livré uniquement avec prise MUR3x015)
- I Instructions d'installation

2 Éléments de fonctionnement

- A Bouton d'allumage, d'apairage et de signalisation du statut de charge

3 Emplacement d'installation

REMARQUE : Hauteur d'installation préconisée : 1,0-1,5 m au-dessus du niveau du sol.

AVERTISSEMENT

ENDOMMAGEMENT DE L'ÉQUIPEMENT

Pour éviter la dégradation des performances, assurez-vous que le produit soit installé à l'abri du soleil et à distance d'appareils émettant de la chaleur.

Le non-respect de ces instructions peut entraîner la détérioration de l'équipement.

4 Préparation de l'installation

REMARQUE : La prise est livrée déjà montée dans l'emballage. Elle doit être démontée pour le câblage et l'installation.

- Retirez les vis.
- Démontez le capot.
- Démontez l'insert. Appuyez sur les clips latéraux et retirez l'insert du boîtier de montage.
- Sélectionnez une entrée de câble possible dans le boîtier de montage :
 - Pour ce type d'entrée, percez le trou et placez le presse-étoupe. Cela permet une installation conforme à IP66. Le presse-étoupe est fourni dans l'emballage.
 - Pour ce type d'entrée de câble, le câble est précâblé à l'intérieur du mur. Percez l'entrée en caoutchouc à l'arrière du boîtier et tirez le câble à travers.
 - Pour ce type d'installation, l'entrée de câble est déjà insérée dans le boîtier de montage. Percez l'entrée de câble pour tirer les fils à l'intérieur du boîtier de montage.

REMARQUE : Pour garantir l'IP66 la boîte doit être montée dans le sens indiqué par la flèche "TOP". Dans le cas d'un câblage par le haut il faudra installer le presse étoupe; dans le cas d'un câblage par le bas, veiller à garder l'entrée par le haut fermée.

5 Charges maximales

6 Performances

La prise comporte une protection intégrée contre les surintensités et les surchauffes. Le courant maximal diminue avec l'augmentation de la température. Dans des conditions extrêmes (16 A et température ambiante élevée > 35 °C ou 16 A et rayonnement direct du soleil), la détection d'une surchauffe ou d'une surintensité provoquera l'arrêt de la prise.

Laissez la prise refroidir et rallumez-la avec une charge inférieure.

7 Raccordements électriques

⚠ DANGER

RISQUE DE DÉCHARGE ÉLECTRIQUE, D'EXPLOSION OU D'ARC ÉLECTRIQUE

Une installation électrique répondant aux normes de sécurité doit exclusivement être réalisée par des professionnels compétents. Les professionnels compétents doivent justifier de connaissances approfondies dans les domaines suivants :

- Raccordement aux réseaux d'installation.
- Raccordement de plusieurs appareils électriques.
- Pose de câbles électriques.
- Normes de sécurité, règles et réglementations locales pour le câblage.

Le non-respect de ces instructions entraînera la mort ou de graves blessures.

- A Disjoncteur différentiel

REMARQUE :

- Pour une installation optimale il est recommandé de tirer une ligne 2.5mm² dédiée partant directement du disjoncteur de branchement.
- Cette ligne sera protégée par un disjoncteur différentiel dédié et sans aucune boucle avec les autres protections.
- Si vous l'achetez séparément, nous vous recommandons le produit suivant : Disjoncteur différentiel 16A 30mA R9PDCF16.
- Il est également recommandé d'installer un parafoudre de Type II (R9PLC par exemple).

8 Montage

REMARQUE : Les vis de montage ne sont pas comprises dans l'emballage. 8 vis (4 pour le montage de la prise et 4 autres pour le montage du support de câble) doivent être acquises séparément.

- Marquez les emplacements de perçage à l'aide du gabarit de perçage.
- Montez le boîtier de montage sur le mur. Assurez-vous que la flèche à l'intérieur du boîtier de montage est orientée vers le haut.
- Si la boîte est fixée à l'aide de vis existantes, utilisez les capuchons pour couvrir les trous. Il est recommandé de monter le boîtier dans les quatre coins.
- Fixez l'insert dans le boîtier à l'aide des clips. Assurez-vous que le marquage HAUT et la flèche pointent vers le haut.
- Fixez le cache en serrant les vis à l'aide d'un tournevis Pozidriv pz1.
- Faites glisser le support de câble sur la prise. Fixez le support de câble au mur en serrant les vis à la main.

REMARQUE : Dans le cas d'une visseuse électrique nous vous recommandons de régler le couple sur max 80 - 120N*cm (équivalent à un niveau 5 sur 20).

9 Vérification de l'appareil

La LED d'état indique le fonctionnement.

IMPORTANT : Il est recommandé de dérouler le câble pendant la charge du véhicule.

Couleur de la LED	Déclencheur	Signification
Clignote-ment vert	Première mise sous tension lors du raccordement à l'alimentation du secteur.	Initialisation du démarrage de l'appareil.
LED éteinte	État par défaut après la 1 ^{re} mise sous tension.	La prise est ARRÊTÉ.
Verte en permanence	Appuyez brièvement sur le bouton-poussoir.	La prise est EN MARCHÉ. Puissance demandée < 10 W.
Verte avec impulsions	La charge du VE a démarré.	La prise est EN MARCHÉ. Puissance demandée > 10 W.
Clignote-ment Rouge	Surcharge ou surintensité détectée à l'intérieur de la prise.	Le signal de surintensité ou de surcharge est déclenché et la prise s'éteint automatiquement.

10 Lecture du guide complet d'utilisation de l'appareil en ligne

Scannez le code QR et choisissez votre langue pour obtenir des informations complètes concernant l'appareil, notamment son fonctionnement, sa configuration et l'utilisation du produit avec un système Wiser.

Caractéristiques techniques

Normes :	CEI 60884-1 :2022/NF 61-314 LL
Tension nominale :	230 V CA ~, 50 Hz
Courant nominal :	16 A/8 A VE selon NF C61-314
Puissance maximale :	Reportez-vous à la section 5
Puissance en veille :	Max. 0,4 W
Bornes de raccordement :	Max. 2 x 2,5 mm ² , types solides ou torsadés
Température ambiante :	De -15 °C à 35 °C
Humidité relative :	95 % HR à 40 °C
Indice de protection IP :	IP66, avec couvercle fermé IP44, lorsque la fiche est branchée avec le capot transparent ouvert
Fréquence de fonctionnement :	de 2 405 à 2480 MHz
Puissance de radiofréquence max. transmise :	< 10 mW
Précision de la mesure :	± 1 % pour des charges > 25 W
Protocole de communication :	certifié Zigbee 3.0
RCBO	
Référence commerciale :	R9PDCF16
Type :	F
Pôles :	1P + N
[Ue] Tension assignée d'emploi :	230 V CA, 50 Hz
[In] Courant nominal :	16 A
Sensibilité de la protection différentielle :	30 mA
Puissance de coupure :	3 000 A Icn à 230 V CA, 50 Hz selon EN/CEI 61009-2-1

Marques

- Wiser™ est une marque commerciale et la propriété de Schneider Electric SE, de ses filiales et sociétés affiliées.
- Zigbee® est une marque déposée de la Connectivity Standards Alliance.

Les autres appellations commerciales et marques déposées sont la propriété de leurs détenteurs respectifs.

Déclaration UE de conformité

Par la présente, Schneider Electric Industries déclare que ce produit est conforme aux exigences essentielles et aux autres dispositions pertinentes de la DIRECTIVE 2014/53/UE SUR LES ÉQUIPEMENTS RADIOÉLECTRIQUES. La déclaration de conformité peut être téléchargée sur : se.com/docs.

Schneider Electric Industries SAS

Si vous avez des questions d'ordre technique, veuillez prendre contact avec le service client de votre pays. se.com/contact

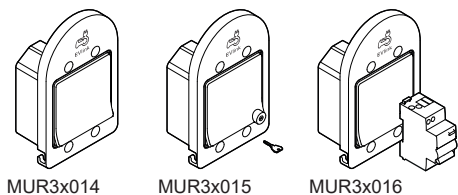

Wiser™



FR
Cet appareil et ses accessoires se recyclent

À DÉPOSER EN MAGASIN
OU
À DÉPOSER EN DÉCHÈTERIE

Points de collecte sur www.quefairedesdechets.fr
Privilégiez la réparation ou le don de votre appareil !

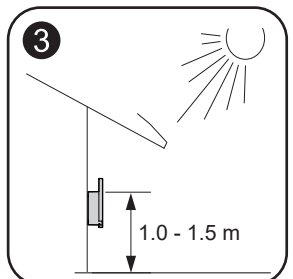
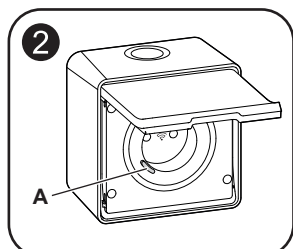
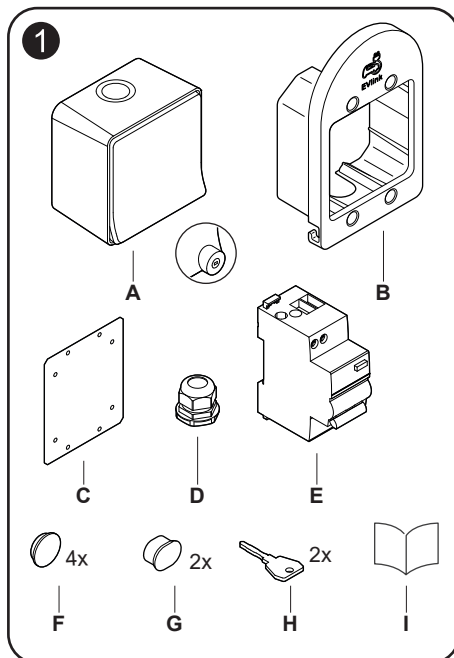

5	100 W 125 μF	1500 VA	2000 VA	1600 VA	16 A / 8 A
	2000 W	R 3680 W	C 6 AX max. 70 μF	L 16 A cos φ = 0.6	

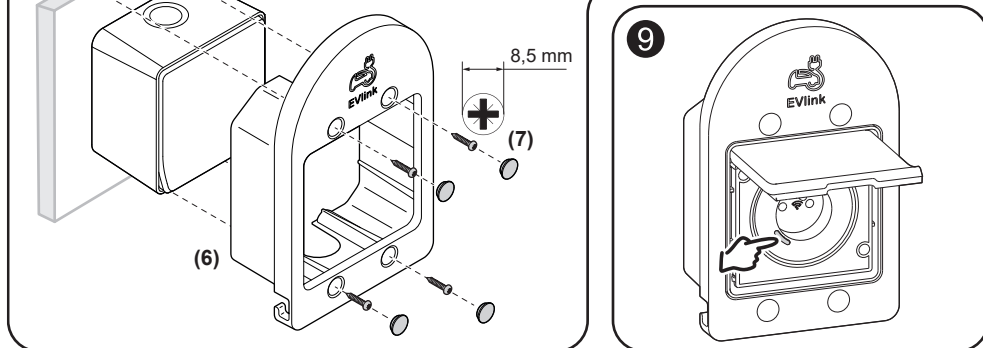
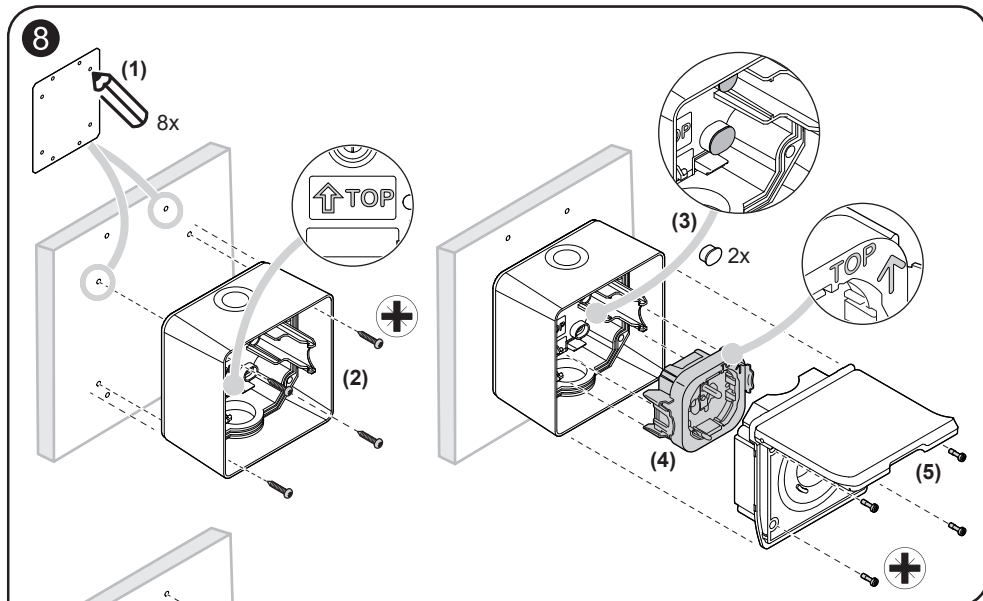
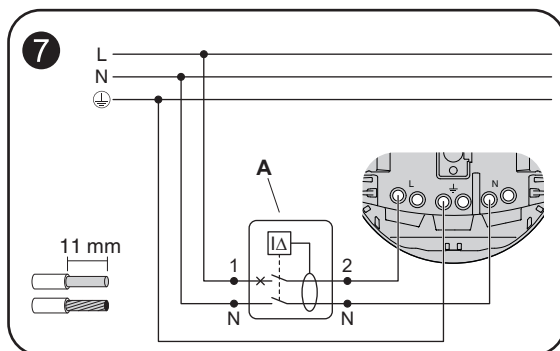
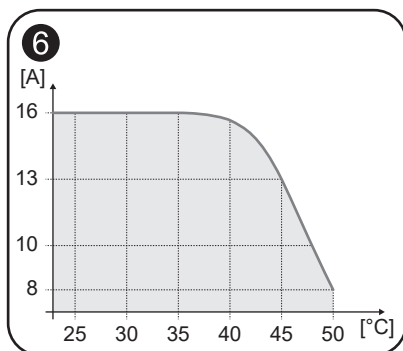

About this product

The Mureva EVlink (hereafter referred to as **socket**) is a socket designed for charging electric vehicles. Combined with a Wiser System the socket can measure the power and be remotely controlled.

HINT

- Do not connect any devices that depend on a permanent power supply.
- Do not mix different load types in the controlled socket.
- Do not use multi-sockets in the controlled socket.

The socket is equipped with a temperature protection mechanism. When the socket is used with a high load for a long time, the mechanism can turn off the socket.

1 Package content

- A Socket
- B Cable manager
- C Drilling template
- D Cable gland
- E RCBO (Residual current Circuit-Breaker with Overcurrent protection) (only with MUR3x016)
- F Cable manager caps
- G Mounting box caps
- H Keys (only MUR3x015)
- I Installation instruction

2 Operating elements

- A Power and setup button / Charging and status LED

3 Installation location

NOTE: Installation height: 1.0 - 1.5 m above the ground level.

NOTICE

EQUIPMENT DAMAGE

To prevent performance degradation, ensure that the product is installed at a location away from direct sunlight and devices that radiate heat.

Failure to follow these instructions can result in equipment damage.

4 Preparing for installation

NOTE: The socket is delivered already assembled in the package. It must be disassembled for wiring and installation.

- Remove the screws.
- Disassemble the cover.
- Disassemble the insert. Press the clips and pull the insert out of the mounting box.
- Select one possible cable entry of the mounting box:
 - For this type of entry, knock off the hole and fit the cable gland. It allows a IP66 compliant installation. The Cable gland is supplied in the package.
 - For this type of cable entry, the cable is pre-wired inside the wall. Pierce the rear rubber pad and pull the cable through.
 - For this type of entry, the grommet is already inserted into the mounting box. Pierce the grommet to pull the wires inside the mounting box.

NOTE: To achieve an IP66 rating, the mounting box must be properly oriented (see TOP marking on the mounting box) with a cable gland fitted when wiring from the top or grommet in place when wiring from bottom with the knock-off hole closed.

5 Maximum loads

6 Performance

The socket has a built-in overcurrent and overtemperature protection. The maximum current decreases with increasing temperature. Under extreme conditions (16 A and high ambient temperature > 35 °C or 16 A and direct sunlight) the temperature shutdown of the socket can be activated with long-term use.

Allow the socket to cool and turn on again with a lower load.

7 Electrical connections

⚠ DANGER

HAZARD OF ELECTRIC SHOCK, EXPLOSION, OR ARC FLASH

Safe electrical installation must be carried out only by skilled professionals. Skilled professionals must prove profound knowledge in the following areas:

- Connecting to installation networks.
- Connecting several electrical devices.
- Laying electric cables.
- Safety standards, local wiring rules and regulations.

Failure to follow these instructions will result in death or serious injury.

A RCBO

NOTE:

- For a proper installation, it is recommended to install a dedicated circuit with a 2.5mm² cable running directly from the main circuit breaker.
- Avoid loops in the circuit and protect it with a dedicated RCBO. The RCBO must not be bridged with any other protection.
- If purchased separately, we recommend: Resi9 differential circuit breaker, commercial reference: R9PDCF16.
- It is also recommended to install a Type II surge protection device (R9PLC for example).

8 Mounting

NOTE: Mounting screws are not included in the package. 8 screws (4 to mount the socket and another 4 to mount the cable manager) must be procured separately.

- Mark the places for drilling using the drilling template.
- Mount the mounting box on the wall. Make sure that the arrow inside the mounting box is facing upwards.
- If the box is fixed using existing screws, use the caps to cover the holes. It is recommended to mount the box in the four corners.
- Fix the insert in the box with the clips. Make sure the TOP marking and arrow are pointing up.
- Fasten the cover by hand-tightening the screws, using a Pozidriv pz1 screwdriver.
- Slide the cable manager over the socket. Fasten the cable manager on the wall by hand-tightening the screws.

NOTE: It is recommended to use a screw head diameter of 8.5 mm. When using an electric screwdriver, the torque limit should be set between 80-120 Ncm (It would correspond to level 5 out of 20 levels).

9 Checking the device

The status LED indicates functionality.

IMPORTANT: While using the socket, it is recommended to unroll the cable from the cable manager during charging the vehicle.

LED Color	Trigger	Meaning
Blinking Green	First power on when connected to mains power.	Device start initialisation.
LED off	(Default after 1st power on.)	Relay is OFF.
Solid Green	Short press the push-button.	Relay is ON. Demanding power < 10 W.
Pulsing Green	EV charging has been started.	Relay is ON. Demanded power > 10 W.
Fast Blinking Red	Overtemperature or overcurrent detected inside the socket.	Overcurrent or overtemperature signal is triggered and the relay turns off automatically.

10 Reading the full Device User Guide online

Scan the QR code and choose your language for complete information about the device, including operation, configuration and using the product with a Wiser system.

Technical data

Standards:	IEC 60884-1:2022/ NF 61-314 LL
Socket	
Nominal voltage:	AC 230 V ~, 50 Hz
Nominal current:	16 A / 8 A EV according to NF C61-314
Maximal power:	Refer section 5
Stand-by power:	Max. 0.4 W
Connecting terminals:	Max. 2 x 2.5 mm ² , solid or stranded types
Ambient temperature:	-15 °C to 35 °C
Relative humidity:	95% RH at 40°C
IP rating:	IP66, with lid closed IP44, when plug is inserted and lid is open
Operating frequency:	2405 to 2480 MHz
Max. radio-frequency power transmitted:	< 10 mW
Measuring accuracy:	±1% for loads > 25 W
Communication protocol:	Zigbee 3.0 certified
RCBO	
Commercial Reference:	R9PDCF16
Type:	F
Poles:	1P + N
[Ue] rated operational voltage:	230 VAC 50 Hz
[In] rated current:	16 A
Earth-leakage sensitivity:	30 mA
Breaking capacity:	3000 A Icn at 230 VAC 50 Hz conforming EN/IEC 61009-2-1

Trademarks

- Wiser™ is a trademark and the property of Schneider Electric SE, its subsidiaries and affiliated companies.
- Zigbee® is a registered trademark of the Connectivity Standards Alliance.

Other brands and registered trademarks are properties of their relevant owners.

EU Declaration of Conformity

Hereby, Schneider Electric Industries, declares that this product is in compliance with the essential requirements and other relevant provisions of RADIO EQUIPMENT DIRECTIVE 2014/53/EU. Declaration of conformity can be downloaded on: se.com/docs.

Schneider Electric Industries SAS

If you have technical questions, please contact the Customer Care Centre in your country. se.com/contact